

CODI® S z uszczelnieniem dławnicowym

CODI® B z uszczelnieniem mieszkowym (bezobsługowe)

Znakowanie CE dla zastosowań
wg Pressure Equipment Directive
(dla grupy mediów płynnych)

Kompaktowe prefabrykowane
kolektory kondensatu i
rozdzielacze pary

PN40 / PN63 / ANSI 300

CODI® 02 do 14 -
z gniazdami do przyspawania

CODI® 02 do 14 -
z końcówkami do przyspawania

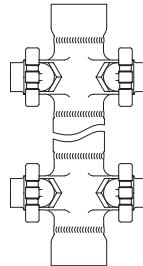
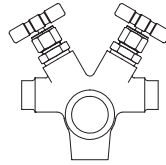

Odkuwka stalowa

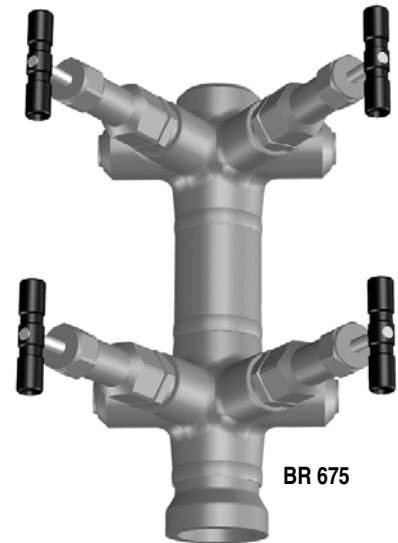

BR 675

CODI® S

z uszcz. dławnicowym: BR 671 (montaż pionowy)
BR 672 (montaż poziomy)

CODI® B

z uszczeln. mieszkowym: BR 675 (montaż pionowy)

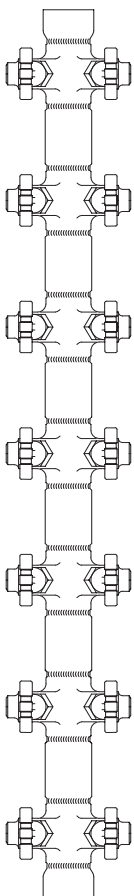

BR ... -14

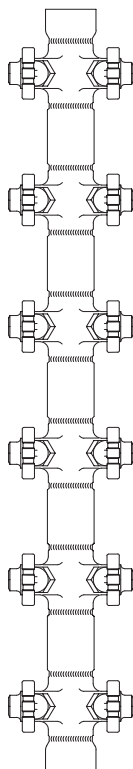

BR ... -12

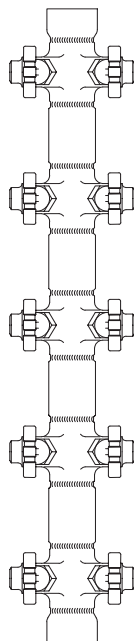

BR ... -10

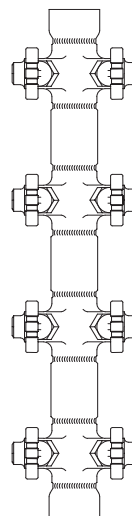

BR ... -08

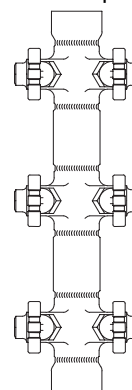

BR ... -06

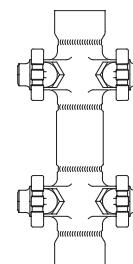

BR ... -04

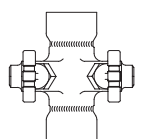

BR ... -02

Cechy:

- Łatwy montaż i rozbudowa dzięki modułowej i kompaktowej budowie (dostępne z 2, 4, 6, 8, 10, 12 lub 14 zaworami odcinającymi)
- Wszystkie części urządzenia mogą być wymienione bez konieczności jego demontażu!
- Zawory wymagające niewielkiej obsługi (CODI® S - BR 671/672) lub bezobsługowe (CODI® B - BR 675) z grzybkami odcinającym lub regulacyjnym.
- Dodatkowe gniazdo uszczelniające w przypadku całkowitego otwarcia zaworu!
- Ekonomiczne i długowieczne dzięki korpusowi wykonanemu z odkuwki stalowej.
- Jako opcja dostępna otulina izolacyjna zapewniająca minimalizację strat ciepła !

Kolektor kondensatu i rozdzielacz pary wykonany z odkuwki stalowej

CODI® S

BR 671 / 672

Z uszczelnieniem dławnicowym

Moduł

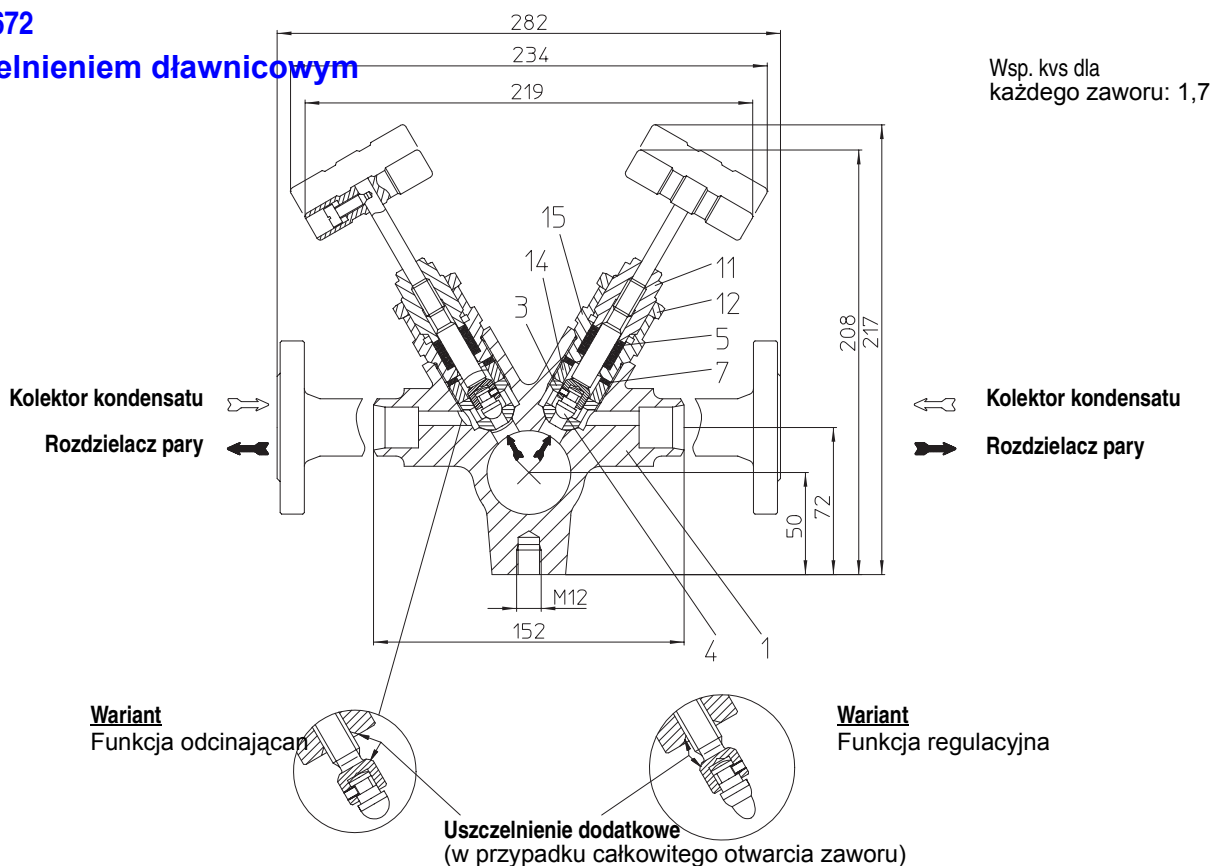

CODI® B

BR 675

Z uszczelnieniem mieszkowym

Moduł

Uszczelnienie dodatkowe w przypadku całkowitego otwarcia zaworu

Urządzenie zabezpieczające miasek przed skręceniem

Kolektor kondensatu
Rozdzielacz pary

Wariant Funkcja odcinająca

Wariant Funkcja regulacyjna

lub

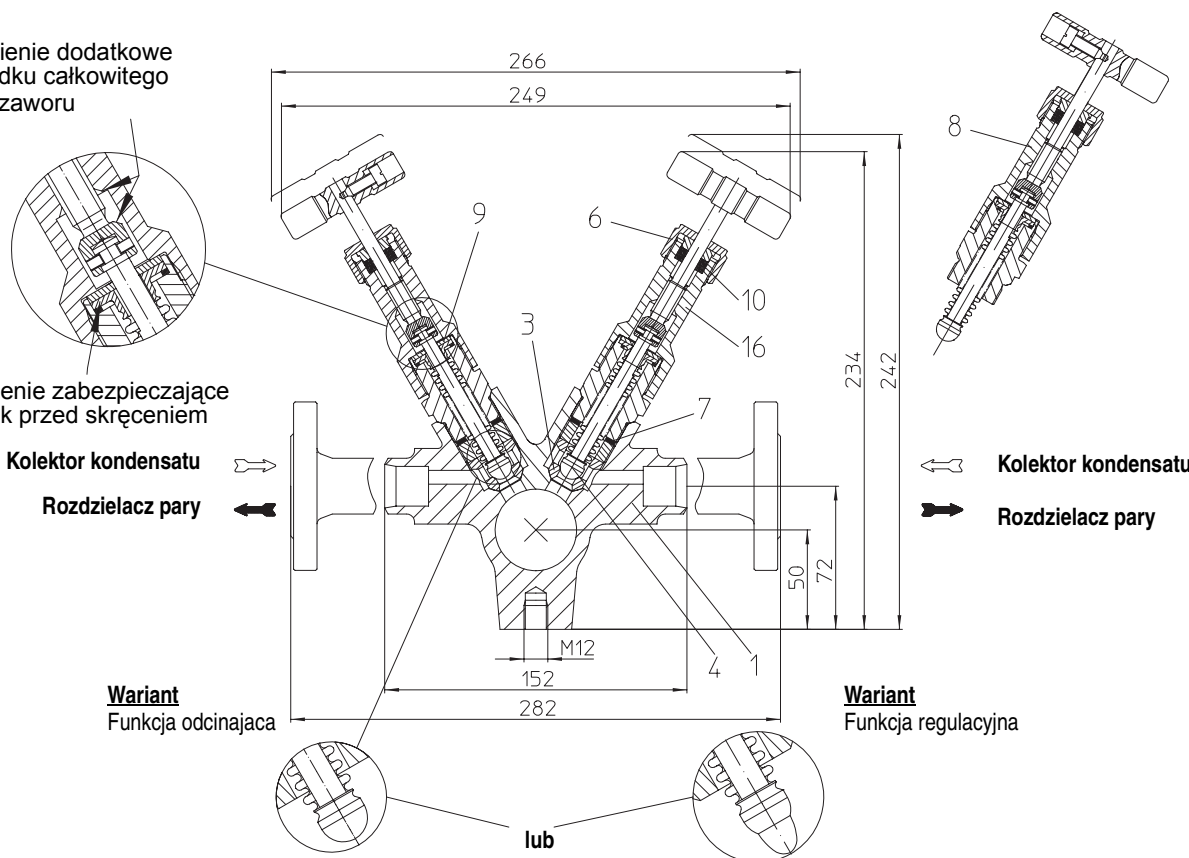

Części

Poz.	Opis	Materiał (nr materiału)			
		DIN	porównanie z ASTM / AISI	DIN	porównanie z ASTM / AISI
1	Korpus	C22.8 (1.0460)	SA 105	X 6 CrNiTi 18-10 (1.4541)	SA 182 F321
2	Połączenie między modułami	St 35.8 (1.0305)	SA 106 Gr. A	X 6 CrNiTi 18-10 (1.4541)	SA 182 F321
3	Gniazdo *	X 10 CrNiS 18-9 (1.4305)	AISI 303	X 10 CrNiS 18-9 (1.4305)	AISI 303
4	Grzybek zaworu	X 35 CrMo 17 (1.4122)	AISI 420 RM	X 35 CrMo 17 (1.4122)	AISI 420 RM
5	Uszcz. (1 zest. dla CODI®S) *	Grafit		Grafit	
6	Nakrętka	X 12 CrMoS 17 (1.4104)	AISI 430 F	X 12 CrMoS 17 (1.4104)	AISI 430 F
7	Uszczelka	Grafit		Grafit	
8	Zespół mieszka, kpl. *	X 6 CrNiMoTi 17-12-2 (1.4571)	SA 240	X 6 CrNiMoTi 17-12-2 (1.4571)	SA 240
9	Podkładka	X 5 CrNi 18-10-3a (1.4301)	SA 240	X 5 CrNi 18-10-3a (1.4301)	SA 240
10	Uszcz. (1 zest. dla CODI®B) *	Grafit		Grafit	
11	Wrzeciono	X 2 CrNiMo 17-12-2 (1.4404)	SA 351 CF-3M	X 2 CrNiMo 17-12-2 (1.4404)	SA 351 CF-3M
12	Tuleja gwintowana	X 35 CrMo 17 (1.4122)	AISI 420 RM	X 35 CrMo 17 (1.4122)	AISI 420 RM
13	Nakrętka	X 10 CrNiS 18-9 (1.4305)	AISI 303	X 10 CrNiS 18-9 (1.4305)	AISI 303
14	Śruba	X 10 CrNiS 18-9 (1.4305)	AISI 303	X 10 CrNiS 18-9 (1.4305)	AISI 303
15	Mocowanie	X 10 CrNiS 18-9 (1.4305)	AISI 303	X 10 CrNiS 18-9 (1.4305)	AISI 303
16	Prowadnica wrzeciona	X 10 CrNiS 18-9 (1.4305)	AISI 303	X 10 CrNiS 18-9 (1.4305)	AISI 303
	Inne części wewn.	Stal nierdzewna		Stal nierdzewna	

* Części zamienne, także dla zaworu odcinającego

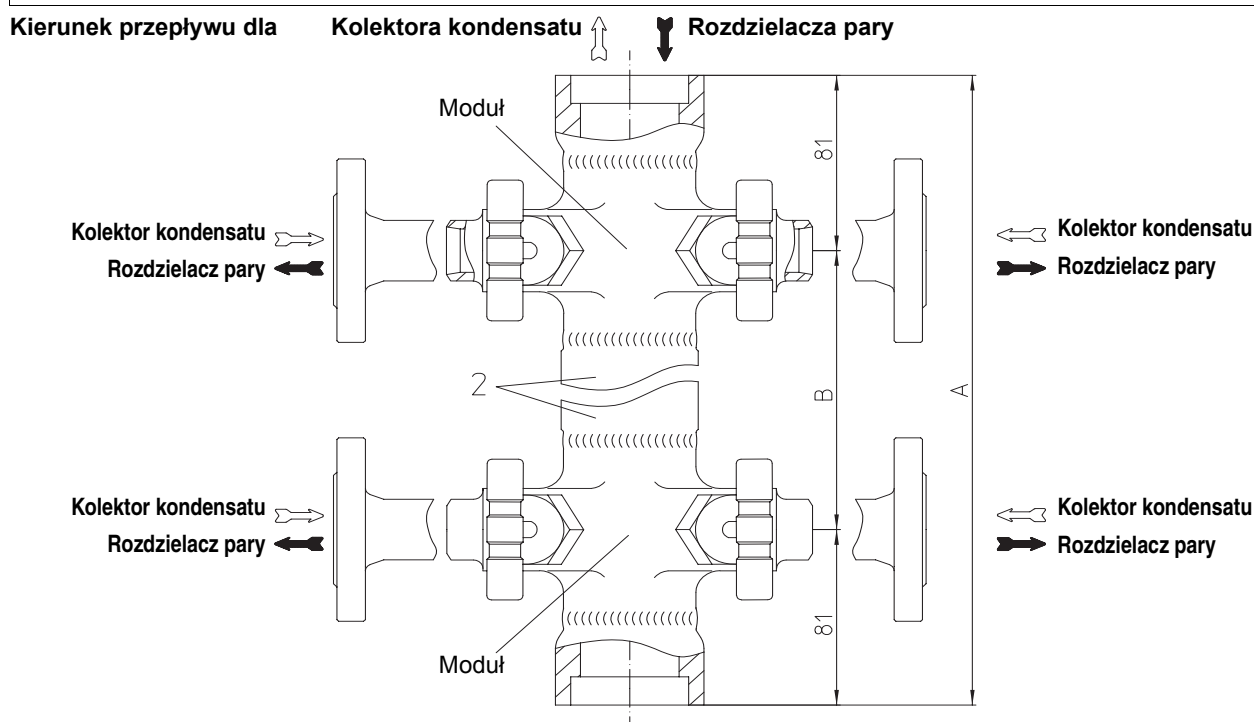

Wymiary i masy

Typy			BR ... -02	BR ... -04	BR ... -06	BR ... -08	BR ... -10	BR ... -12	BR ... -14
Wymiar A	PN 40 Klasa 300	B = 120	162	282	402	522	642	762	882
	PN 40 Klasa 300	B = 160	162	322	482	642	802	962	1122
	PN 63	B = 185	162	347	532	717	902	1087	1272
Masa w kg	PN 40 Klasa 300	B = 120	3,5	7,2	10,7	14,7	17,7	21,2	24,7
	PN 40 Klasa 300	B = 160	3,5	7,5	11	15	18	21,5	25
	PN 63	B = 185	4	8,5	12,5	17	20,5	23,5	27,5

Parametry stosowania	PN40 - C22.8	
Ciśn. robocze PB (bar-g)	32	21
Temperatura pracy TB (°C)	250	400

Parametry stosowania	PN40 - 1.4541	
Ciśn. robocze PB (bar-g)	32	22
Temperatura pracy TB (°C)	350	400

Parametry stosowania	Klasa 300 - SA 105	
Ciśn. robocze PB (bar-g)	28	
Temperatura pracy TB (°C)	425	

Parametry stosowania	Klasa 300 - SA 182 F321	
Ciśn. robocze PB (bar-g)	22	
Temperatura pracy TB (°C)	400	

Parametry stosowania	PN63 - C22.8	
Ciśn. robocze PB (bar-g)	45	32
Temperatura pracy TB (°C)	250	400

Konstrukcja standardowa	
Górne i dolne przyłącza główne:	
DN 40	Gniazda do przysp. wg DIN EN 12760
1 1/2 cala	Gniazda do przysp. wg ANSI 300
Przyłącza boczne prawe i lewe	
BR ... -02	1 przyłącze DN15 lub 1/2 cala na stronę
BR ... -04	2 przyłącza DN15 lub 1/2 cala na stronę
BR ... -06	3 przyłącza DN15 lub 1/2 cala na stronę
BR ... -08	4 przyłącza DN15 lub 1/2 cala na stronę
BR ... -10	5 przyłącza DN15 lub 1/2 cala na stronę
BR ... -12	6 przyłącza DN15 lub 1/2 cala na stronę
BR ... -14	7 przyłączy DN15 lub 1/2 cala na stronę
Inne typy przyłączy na zapytanie.	

Typami podstawowymi są:

dla montażu pionowego dla montażu poziomego

BR 671 / 675 - 02	
BR 671 / 675 - 04	BR 672 - 02
BR 671 / 675 - 06	BR 672 - 03
BR 671 / 675 - 08	BR 672 - 04
BR 671 / 675 - 10	BR 672 - 05
BR 671 / 675 - 12	BR 672 - 06
BR 671 / 675 - 14	BR 672 - 07

Preferowany montaż pionowy. Przyłącza gwintowane M12 w części dolnej modułów, przewidziane są do ich z mocowania na konstrukcji wsporczej.

Dla modułów zaleca się mocowanie jn. :

BR 671 / 675 - 02	1 śrubą
BR 671 / 675 - 04	2 śrubami
BR 671 / 675 - 06	3 śrubami
BR 671 / 675 - 08	3 śrubami
BR 671 / 675 - 10	4 śrubami
BR 671 / 675 - 12	4 śrubami
BR 671 / 675 - 14	5 śrubami
BR 672 - 02	1 śrubą
BR 672 - 03	2 śrubami
BR 672 - 04	3 śrubami
BR 672 - 05	3 śrubami
BR 672 - 06	4 śrubami
BR 672 - 07	4 śrubami

Zakres stosowania

Zarówno BR 671/672 jak i BR 675 mogą być stosowane jako kolektory kondensatu i rozdzielacze pary. W układach parowych służą do rozdzielania pary, zasilania ogrzewania pomocniczego i ogrzewania urządzeń. Mediami mogą być: para, woda, olej itp.

Gdy stosowane są jako rozdzielacze pary, wlot pary powinien znajdować się w części górnej. W dolnej części powinien być zamontowany odwadniacz.

Gdy stosowane są jako kolektory kondensatu, wylot powinien znajdować się w górnej części. W części dolnej powinien być zamontowany zawór spustowy.

W przypadku montażu pionowego należy zamontować rurę syfonową. Zapewnia ona na powrocie kondensatu, redukuje pojawiających się uderzeń hydraulicznych, hałasu i wzrostu temperatury kondensatu.

Konstrukcja modułu jest trwała z zaworem odcinającym z grzybkim z końc. kulistą. Korpus i zawór odcinający są skrócone ze sobą bez dodatkowego uszczelnienia (uszczeln. metal-metal).

Zintegrowany zawór odcinający w systemie CODI S, wymaga niewielkiej obsługi. Wszystkie jego części mogą być wymieniane na obiekcie, bez potrzeby demontażu modułów z układu.

BR 675 (CODI B z uszczelnieniem mieszkowym do zabudowy pionowej) zaprojektowano dla tych układów, gdzie wymagana jest całkowita szczelność i bezobsługowość zaworów.

Przeźrzeń ok. 50 mm pomiędzy miejscem zamocowania i kolektorem kondensatu/rozdzielaczem pary, zapewni możliwość zamocowania otuliny izolacyjnej.

Podczas spawania na pierwszym i drugim module, zintegrowane zawory odcinające powinny być w pozycji otwartej.

Inne zabezpieczenia nie są wymagane.

Obsługa

Zintegrowany zawór odcinający z grzybkim odcinającym nie powinien być stosowany dla regulowania przepływu kondensatu lub pary.

Dla celów regulacyjnych należy wybrać rozwiązanie z grzybkim regulacyjnym.

Zawory są wyposażone w dodatkowe gniazdo, do odcięcia podczas całkowitego otwarcia. Zaletą BR 671/672 jest to, że dodatkowe uszczelnienie w pozycji otwarcia chroni uszczelkę grafitową i wydłuża jej żywotność.

Dla BR 675/676 dodatkowe uszczelnienie w pozycji otwarcia można wykorzystać w przypadku uszkodzenia mieszka.

Dla CODI B 675/676 mieszek zabezpieczony jest przed obrotem co powoduje, że nie następuje jego skręcanie.

Zawór odcinający jest przykręcony do korpusu bez użycia uszczelki (uszczelnienie metal-metal).

Jeżeli jest to konieczne, nakrętka (Poz. 6) może być dokręcana, ale wrzeciono musi obracać się bez użycia dodatkowej siły !

Otulina izolacyjna / Przyłącze rurociągu

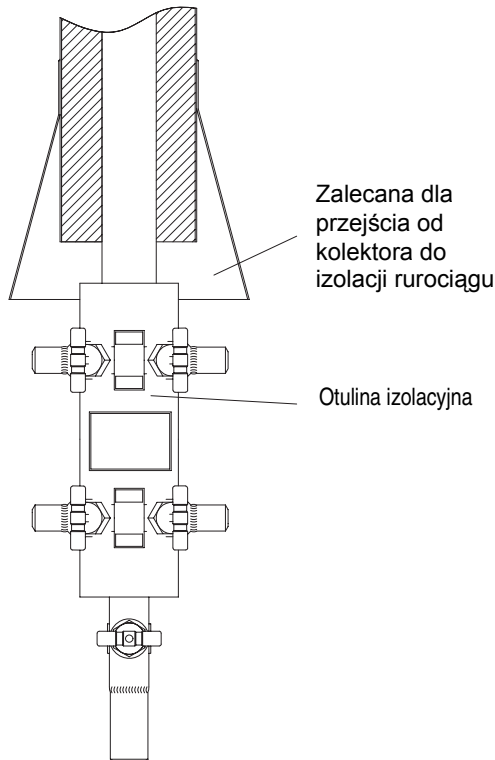

Zamontowana otulina izolacyjna

Otulina izolacyjna Cona zapewnia łatwą i efektywną izolację cieplną.

(odpowiednia dla każdego kolektora kondensatu / rozdzielacza pary)

Zalety:

- oszczędność energii
- zmniejszenie strat ciepła
- bezpieczeństwo personelu obsługującego
- trwała, nie starzejąca się
- odporna na ciepło
- lekka i elastyczna
- czysty montaż (bez kontaktu z materiałem izolacyjnym)
- bezazbestowa
- nie nasiąkająca wodą
- łatwa do demontażu i do ponownego użycia

Rura wewnętrzna

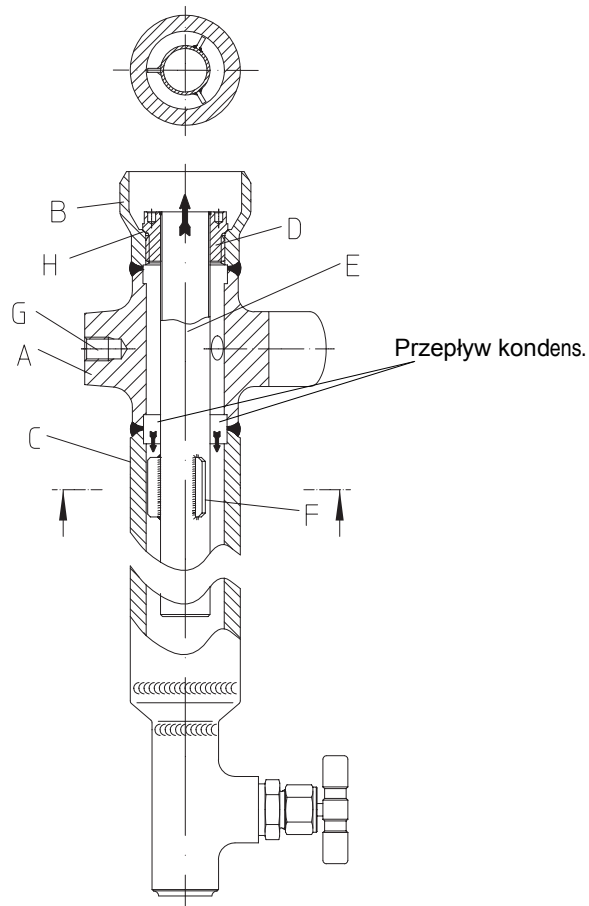

Kolektor kondensatu z rurą wewnętrzną

Poz.	Opis
A	Moduł CODI®
B	Końcówki do przyspawania
C	Tuleja spawalnicza dla połączenia z dodatkowym modułem
D	Tuleja wkręcana X 5 CrNi 18-10-3a (1.4301)
E	Rura wewnętrzna X 6 CrNiTi 18-10 (1.4541)
F	Blacha X 5 CrNi 18-10-3a (1.4301)
G	Punkt montażu
H	Uszczelnienie metal-metal pomiędzy tuleją wkręcaną i tuleją do przyspawania

preferowany montaż pionowy

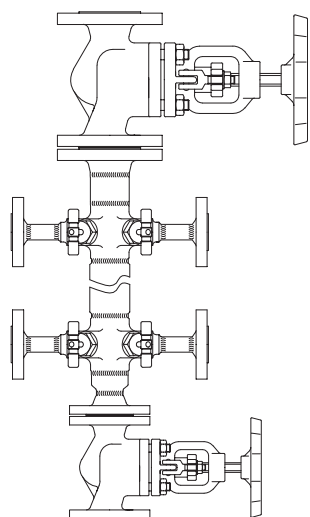

... główny zawór odcinający (kołnierzyowy) połączony z kołnierzem szyjkowym

DN40 wg DIN 2635 lub DIN 2637 dla DN 50 wg DIN 2635 lub DIN 2636
1 1/2" i 2" wg ANSI B16.5 Klasa 300 lub Klasa 600

... przyłącza boczne (kołnierzyowe)

DN15 do DN25 wg DIN 2635 lub DIN 2637
1/2" do 1" wg ANSI B16.5 Klasa 300 lub Klasa 600

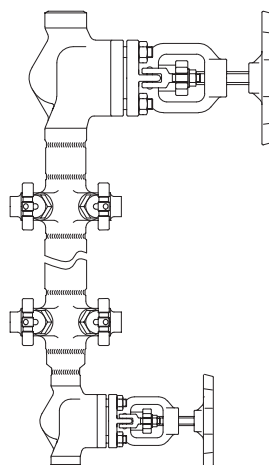

... główny zawór odcinający (końcówki do przyspawania)

DN40 i DN50 wg DIN EN 12627
1 1/2" i 2" wg ANSI B16.25

... przyłącza boczne (końcówki do przyspawania)

DN15 do DN25 wg DIN EN 12627
1/2" do 1" wg ANSI B16.25

... z zaworem spustowym

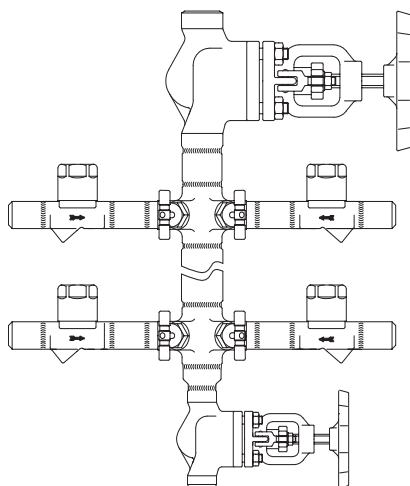

... główny zawór odcinający (końc. do przyspawania)

DN40 i DN50 wg DIN EN 12627
1 1/2" i 2" wg ANSI B16.25

... przyłącza boczne z odwadniaczem (końc. do przysp.)

DN15 do DN25 wg DIN EN 12627
1/2" do 1" wg ANSI B16.25

... z zaworem spustowym

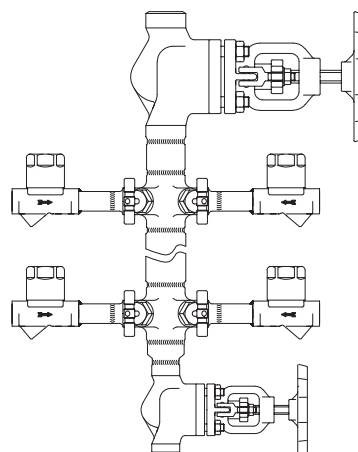

... główny zawór odcinający (końcówki do przyspawania)

DN40 i DN50 wg DIN EN 12627
1 1/2" i 2" wg ANSI B16.25

... przyłącza boczne z odwadniaczem (gniazda do przysp.)

DN15 i DN20 wg DIN EN 12760
1/2" i 3/4" wg ANSI B16.11 Klasa 300

... z zaworem spustowym

Montaż poziomy

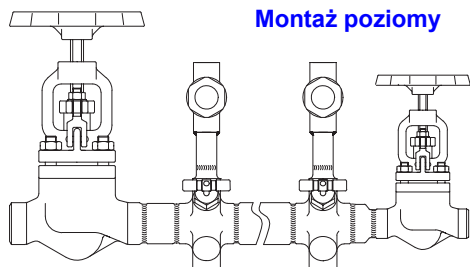

... główny zawór odcinający (końcówki do przyspawania)

DN40 i DN50 wg DIN EN 12627
1 1/2" i 2" wg ANSI B16.25

... przyłącza boczne (gniazda lub końcówki do przyspawania)

DN15 i DN25 wg DIN EN 12760 lub DN15 i DN25 wg DIN EN 12627 (końcówki do przyspawania)
1/2" i 3/4" wg ANSI B16.11 lub 1/2" do 1" wg ANSI B16.5

... z zaworem spustowym

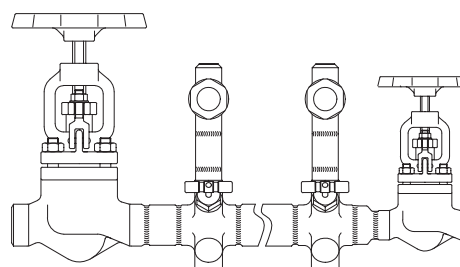

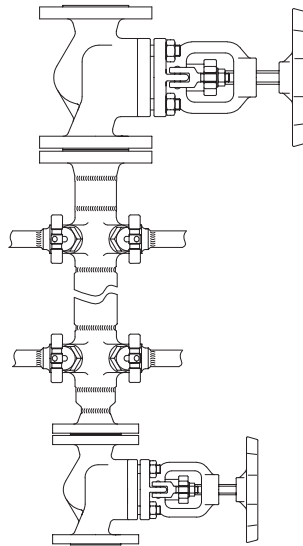

... główny zawór odcinający i przyłącza boczne - z zaworem spustowym

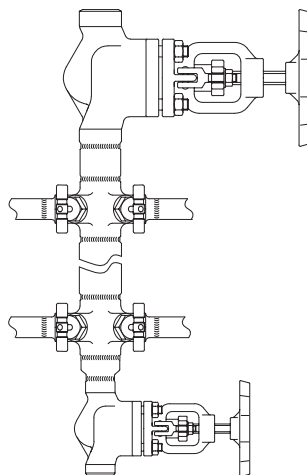



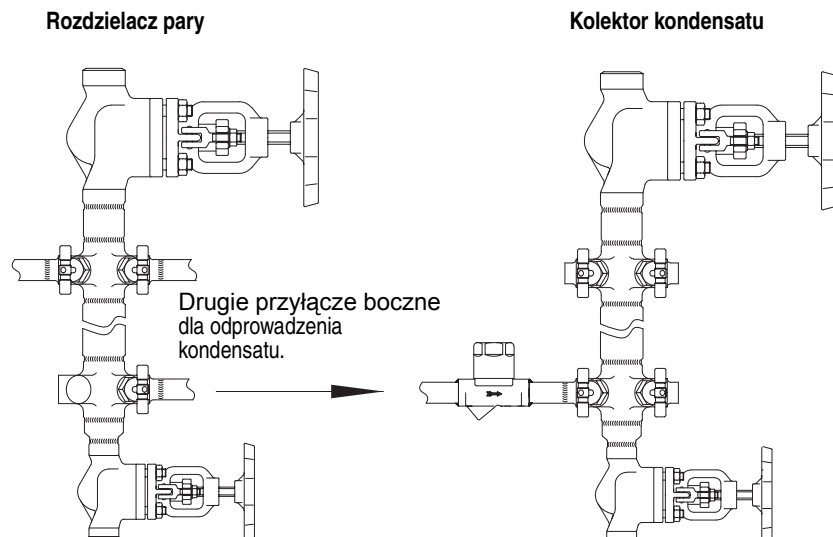

... główny zawór odcinający, przyłącza boczne - z zaworem spustowym

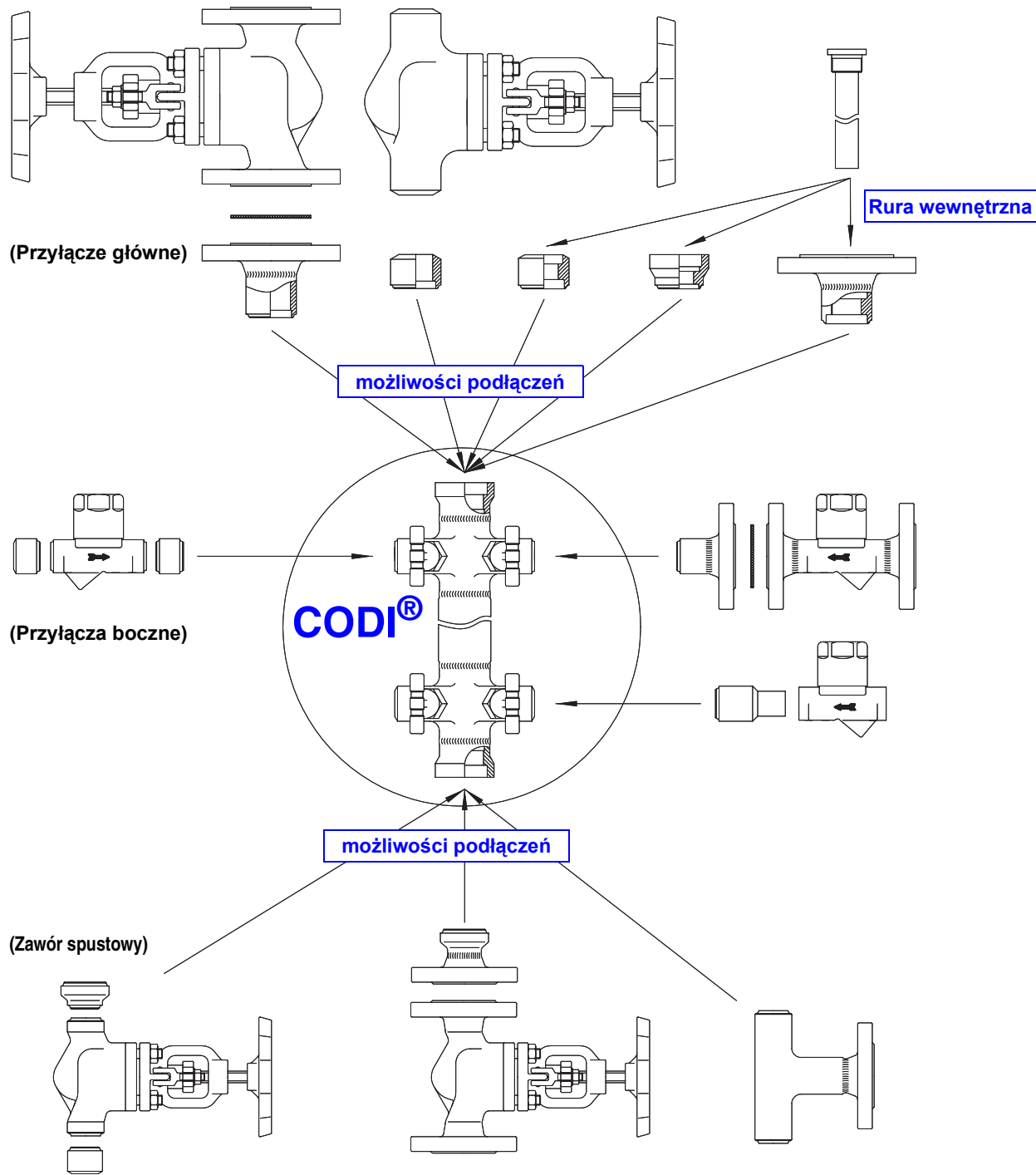

... główny zawór odcinający, przyłącza boczne - z zaworem spustowym - odwadniacz przy kolektorze kondensatu

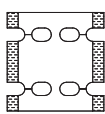

<p>Akcesoria</p> <ul style="list-style-type: none"> • 1 zestaw części do mocowania składający się z  - tulei dystansowej  - śruby M12  - podkładki  - podkładki 	<ul style="list-style-type: none"> • klucz montażowy 	<ul style="list-style-type: none"> • otulina izolacyjna zabezp. przed promien. cieplnym 
---	---	--

Zapytanie / zamówienie

Podczas składania zapyt./zamów. należy użyć formularza.